



..2.0

INNOVATIEVE  
AIRCONDITIONING



We hebben het ontwerp niet alleen  
verfraaid, maar ook vereenvoudigd.





..2.0 VERTIKAAL







...2.0 MINI



.2.0



# ..2.0

## Bijna onzichtbaar, krachtig, geruisloos en ruimtebesparend: dit zijn de nieuwe INNOVA airconditioners zonder buitenunit

Deze 2.0 monoblock is een zeer geavanceerde, ultracompacte warmtepomp ZONDER BUITENUNIT, speciaal ontworpen voor nieuwe en het achteraf uitrusten van oudere gebouwen met ultramoderne airconditioning. Wat 2.0 uniek maakt, is dat in tegenstelling tot traditionele airconditioningsystemen het buitendeel met de grote en lelijke buitenroosters die de gevel bederven, niet meer nodig zijn. De 2.0 vereist slechts twee kleine gaatjes die goed zijn afgedicht op het apparaat. Het ultramoderne koelsysteem van 2.0 wordt overal in Europa gebruikt in woonhuizen, kantoren, hotels en historische gebouwen. De INNOVA 2.0 is een van de meest veelzijdige airconditioningsystemen voor binnenshuis.

## Geoptimaliseerd vermogen, laag verbruik en geluidsarme werking

Met DC Inverter-technologie wordt het vermogen geoptimaliseerd om maximaal comfort te verkrijgen met een lager verbruik en geluid, en dankzij de Dual Power kunt u profiteren van het maximale vermogen om de vereiste temperatuur in de kortst mogelijke tijd te bereiken. Eenmaal bereikt, past ..2.0 zich automatisch aan de comfortfunctie aan.

Bovendien zijn de externe roosters opvouwbaar: ze gaan open als de machine in werking is en sluiten als ze uitstaat, om stof, lawaai en vervuiling te minimaliseren en het welzijn te maximaliseren.

De ..2.0 MINI-versie is echt milieuvriendelijk omdat hij R290-propaangas gebruikt.

Geen uitstoot.

15 HP	●				●
12 HP	●	●	●		
10 HP	●	●	●		
9 HP				●	
	..2.0	..2.0 + FCU	..2.0	..2.0 MINI	..2.0 H2O
	VERTICAAL				







# Hoog aan de muur of laag op de vloer?

Met de INNOVA 2.0 kan u rekenen op een compleet productgamma waarmee u dat kunt. Vind het juiste model voor elk type installatie. Het enige wat je nodig hebt is een vrije plek op een buitenmuur, zodat je de airco kunt monteren bovenaan de muur, aan de onderkant, op de vloer. Of in de hoek of aan de zijkant van een openslaande deur.

Lage muur installatie

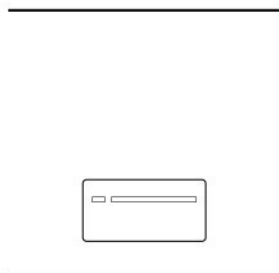

Hoge muur installatie

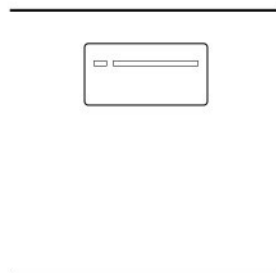

Verticale installatie

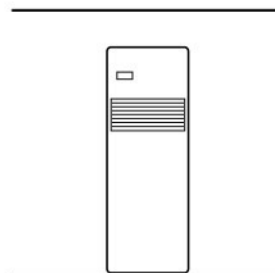

Bedieningen



Geïntegreerd Touchscreen



Remote Touchscreen



Afstandsbediening



iOS en Android APP

Perimetrale installatie

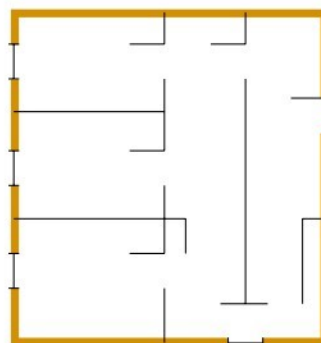

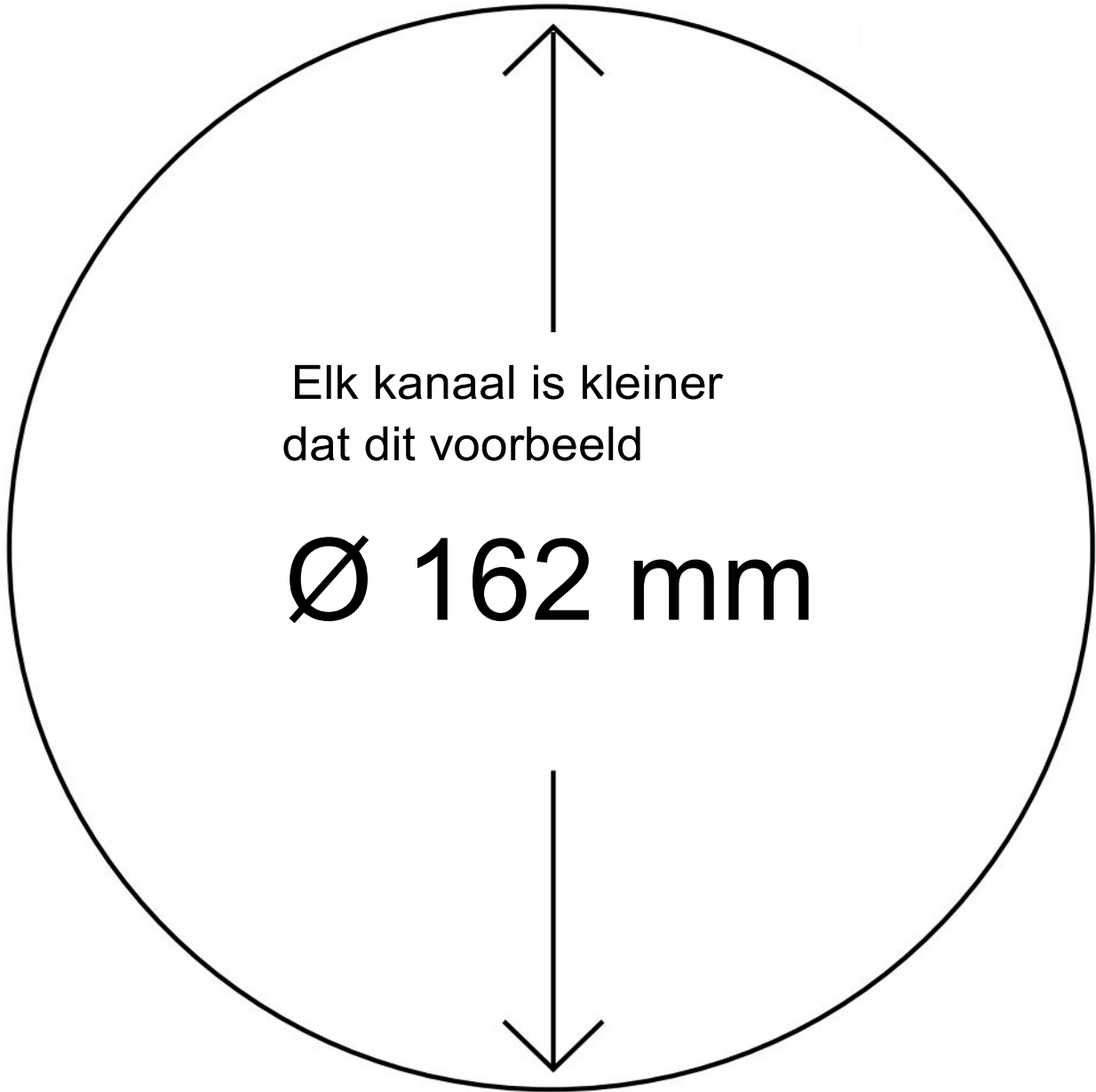



..2.0 MINI



## Duurzaam & modern, fluisterstil & ultra-compact, geen gebruik van plastic.

Minimale diepte, de juiste kleur, een perfect glad oppervlak en een volledig metalen body... Een product dat is gemaakt om perfect te integreren in elk gebouw. Uitstekende prestaties en ... tegelijkertijd komen de horizontale en verticale vormen en functies samen in de kleinste ontwerpdetails van de [..2.0] een perfecte symbiose.

De ..2.0 heeft een 100% metalen behuizing, sterk en stevig, solide en consistent. De afmetingen van de unit zijn verkleind en geoptimaliseerd in alle functies die nodig zijn voor een perfecte werking binnen een ultracompact ontwerp.

Een modern en ultra small design slechts 16 cm diep die de esthetische impact minimaliseert, zowel binnen als buiten.



..2.0 VERTICALE

..2.0 + FCU

..2.0

..2.0 MINI

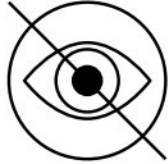

### BIJNA ONZICHTBAAR, ZOWEL BINNEN ALS BUITEN

Met slechts 16 cm diepte is ".2.0" extreem slank en niet opvallend. De impact van de unit is geminimaliseerd, zowel binnen als buiten.

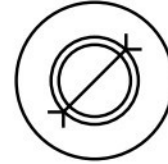

### 162 mm GATEN

BELANGRIJK voor zowel ontwerp als installatie: U kunt regulier boor gereedschap gebruiken. Professionele boormachines zijn niet nodig. Verder is het geluid buiten nu nog geruislozer..



### DC OMVORMER & DUBBEL VERMOGEN: GEOPTIMALISEERDE CAPACITEITEN, MINDER VERBRUIK

Door de nieuwe DC omvormer-technologie, zijn de capaciteiten geoptimaliseerd om zo het beste comfort te krijgen met het laagste vermogen, verbruik en geluid. Dankzij Dual Power is het mogelijk om de hoogste capaciteit te selecteren om de gevraagde temperatuur zo snel mogelijk te bereiken.

Wanneer de ingestelde temperatuur eenmaal is bereikt, zal ..2.0 automatisch naar de comfortfunctie overschakelen.



### MAKKELIJK TE INSTALLEREN

Alle benodigheden / installatie-accessoires (sjabloon, steunbeugel, buitenroosters, isolerende muurbuizen), bevinden zich in de originele verpakking.







### “AIRCONDITIONING EN WARMTEPOMP IN 1 UNIT”

..2.0 is ook een warmtepomp, met condens afvoerleiding. De “warmtefunctie” kan eenvoudig worden uitgezet en/of worden omgezet naar koelen. De unit zal vervolgens "alleen koelen", zonder condens afvoer.



### NO FROST SYSTEM

De opvangbak wordt constant opgewarmd. Dit is om ijsvorming op de condens afvoer tijdens de winter te voorkomen, wanneer de unit in warmtepomp modus staat.

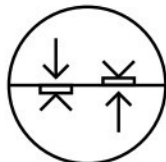

### ZELFUITVOUWBARE BUITENROOSTERS

..2.0 heeft zelf opvouwbare roosters die opengaan wanneer de unit in bedrijf is en sluit wanneer het uit is. De roosters worden geactiveerd wanneer er inkomende en uitgaande luchtstroom is. Deze unit is uitermate aangenaam in gebruik: minder stof, minder geluidsoverlast en minder vervuiling. Onderhoudsarm en bijna niet zichtbaar van buitenaf.



### DIRECTE- EN AFSTANDBEDIENING

Naast de afstandsbediening, maakt de directe bediening op de unit het mogelijk om elke mogelijke functie in te stellen, inclusief een "vergrendelde" positie om oneigenlijk gebruik te voorkomen. Een APP maakt het beheer van de unit mogelijk via Wifi, vanaf bijvoorbeeld een mobiele telefoon of tablet.

## De verschillende versies



### ..2.0

De ..2.0 heeft recent nieuwe ontwikkelingen ondergaan. Zo is er nu een 15 HP-versie en een MINI-versie. Beide gebruiken het R290 propaangas.

NEWS 2021



### ..2.0 + FCU

Deze unit is uitgerust met een geïntegreerde ventilatorconvectoren voor verwarming met warm water. In de zomer werkt deze unit als een echte airconditioning unit maar in de winter kunnen ze ook als warmtepomp werken EN als een eenvoudige fancoil. Tevens kunnen deze units, in de automatische modus, wanneer het bijzonder koud is.





## ..2.0 H2O

De ..2.0 H2O is de water-naar-lucht-airconditioner. Deze unit maakt gebruik van grondwater, leidingwater of een gesloten lus met water. Er wordt gekoeld OF verwarmd met een constante temperatuur. De H2O is één van de meest innovatieve ontwikkelingen in de renovatiewereld, omdat er NIET aan het bestaande leidingwerk hoeft te worden gesleuteld.



## ..2.0 VERTICAAL

De verticale versie van de ..2.0 is een ideaal alternatief, wanneer er simpelweg niet voldoende ruimte is. Ook wanneer het “design technisch” beter uitkomt, zoals bijvoorbeeld tussen twee openslaande deuren of in de buurt van hoeken.

NIEUWS 2021

# ..2.0 MINI

## De kleinste Monoblock air conditioner



**ZONDER BUITEN-UNIT**  
De buiten-unit is vervangen  
door twee 162-mm gaten



**MAKKELIJKE INSTALLATIE**  
Monoblock unit zonder gedoe met  
koelmiddel tijdens installatie



**81 CM BREED**



**PROPAAN GAS R290**



# Klein en ecologisch

De ..2.0 MINI is de eerste vaste airconditioner met twee luchtkanalen die R290, propaan gas gebruikt. De fantastische R&D ontwikkelingen hebben gezorgd voor een perfecte werking van een toestel dat met minder dan 150 gram gas (dat is de wettelijke limiet) zijn werk doet.

De ..2.0 MINI heeft een milieu-impact (uitgedrukt in Global Warming Potentieel = GWP) van 3. Vergelijk dit met andere koelmiddelen als R410a gas met een GWP waarde van 2088 en R32 met een GWP waarde van 675.

De ..2.0 MINI past al bij weinig ruimte met zijn 81 cm breedte. MAAR hij behoudt wel dezelfde prestaties als zijn grote broer en ook de geruisloosheid.

Modellen reeks ..2.0

15 HP	
12 HP ELEC	
12 HP	
10 HP	
9 HP	MINI ..2.0
8 HP	





NIEUWS 2021

# ..2.0 15HP

De ..2.0 met extra koelvermogen



#### 202 MM GATEN

De buiten unit is vervangen door twee 202 mm gaten



#### DC INVERTER EN DUAL POWER

Maximale comfort, heel laag Verbruik en geruisloos



#### EENVOUDIGE INSTALLATIE

Monoblock airco zonder gedoe met koudemiddel tijdens de installatie



OP AFSTAND TE BEDIENEN MET DE INNOVA APP

# Nooit eerder was er zo'n krachtige ..2.0

Wanneer je meer koelvermogen nodig hebt? .....Dan is hier de 15 HP.

Met twee gaten van 202-mm, zijn alle andere afmetingen gelijk.

De ..2.0 15 HP levert meer power maar zijn performance en geruisloosheid blijft ongewijzigd.

## Groot Koelvermogen (Dual Power)

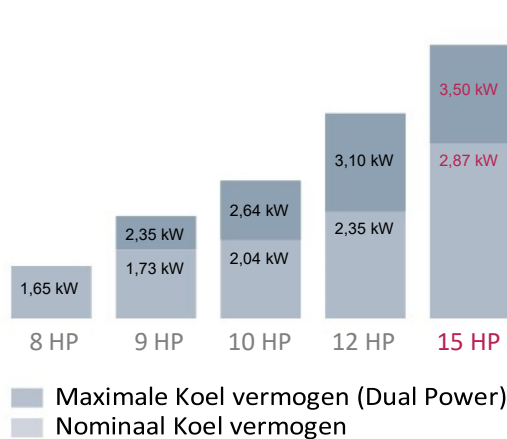

## Positionering van de ..2.0

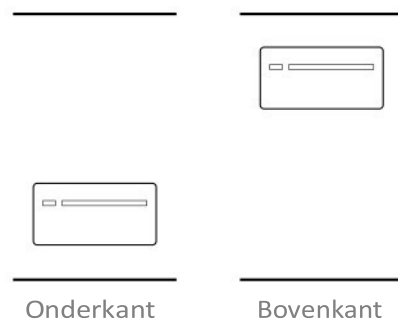

Meer kracht maar net zo eenvoudig te installeren.



# ..2.0

## Een klassieker



### 162 MM GATEN

De buiten unit is vervangen door twee 162 mm gaten



### EENVOUDIGE INSTALLATIE

Monoblock airco zonder gedoe met koudemiddel tijdens de installatie



### DC INVERTER EN DUAL POWER

Maximale comfort, heel laag Verbruik en geruisloos



### OP AFSTAND TE BEDIENEN MET DE INNOVA APP

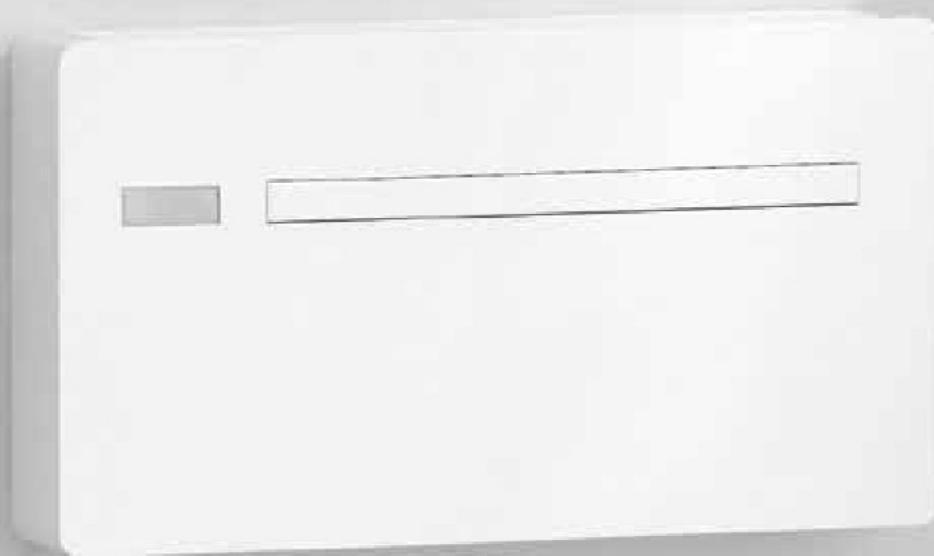

# Stijlvol, smal en fluisterstil

Te vaak betekent airconditioning het installeren van omvangrijke en lelijke, herrie makende condensatie eenheden buiten.

..2.0, de INNOVA airconditioner zonder buitenunit, is ontworpen om perfect in bestaande woonomgevingen te passen en biedt uitstekende energieprestaties en valt bijna niet op in het interieur. Het ontwerp is tot in detail bestudeerd en uitgevoerd. Hierdoor is de ..2.0 een echt mooi, dun en compact meubelstuk geworden. De ..2.0 kan zowel in de zomer als airconditioner worden ingezet als mede als warmtepomp in de winter. Twee verschillende functionaliteiten in 1 unit en nog steeds met de meest eenvoudige installatie.

## Simpel en praktisch

De ..2.0 is in zijn standaardversie de ideale oplossing voor de meeste woonsituaties en voor de meest voorkomende huishoudelijke behoeften.

Het toppunt van eenvoud en

...Gemak dient de mens

## Modellen reeks ..2.0

15 HP	
12 HP	
10 HP	
9 HP	MINI ..2.0
8 HP	

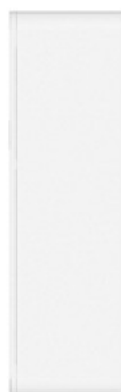

16 cm

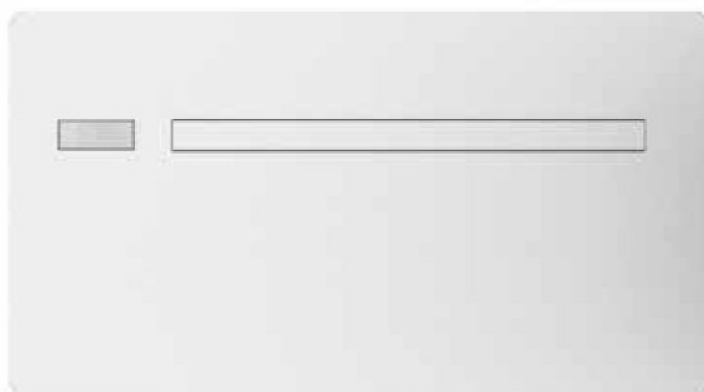

..2.0



101 cm

# Eenvoudige installatie

Minimale diepte, de juiste kleur, een perfect glad oppervlak en volledig metalen behuizing... Een product dat is gemaakt om perfect te integreren in elke situatie.

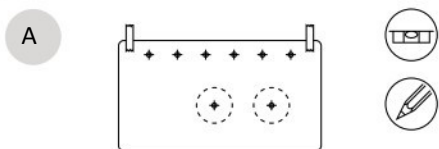
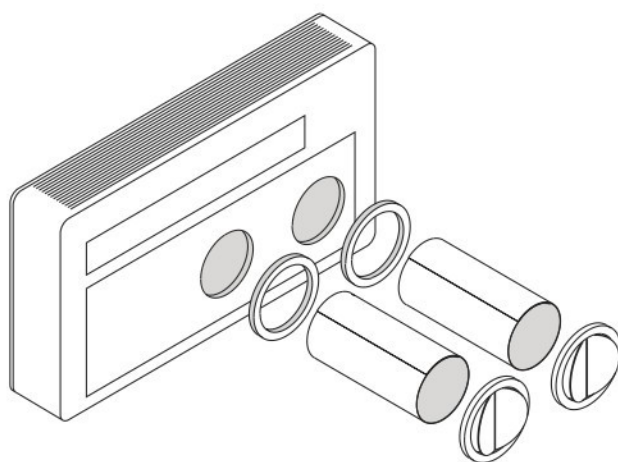

A Plak het voorbeeld aan de muur en markeer de posities voor de schroeven en de gaten.

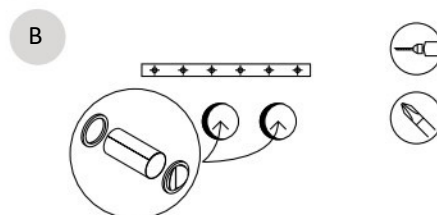

B Bevestig de steunbeugel aan de muur en breng de buitenroosters aan, plaats de plastic beschermhulzen en de binnenflenzen in de gaten.

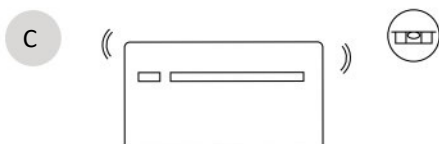

C Monteer de unit op de beugel en controleer de juiste uitlijning.

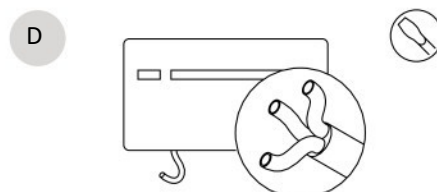

D Installeer de elektrische aansluitingen en de condensafvoer om de pomp te laten functioneren.





1

#### VOLLEDIG METALEN BEHUIZING

De behuizing van de ..2.0 is tegenwoordig volledig van metaal. Alle plastic delen zijn vervangen. Hierdoor is deze sterk en robuust, ..2.0 is nu nog steviger en consistent.

2

#### DISPLAY TOUCH SCREEN + WIFI ONTVANGER

Het brede bedieningspaneel biedt de gelegenheid de gewenste parameter te kiezen en biedt ook ruimte voor de communicatie via WIFI



3

#### HOGЕ EFFICIENCY WISSELAAR

De warmte wisselaar heeft een hoge efficiëntie. En door het geïntegreerde verdampingseffect van het condensaat ontstaan er nog betere prestaties.

4

#### HYPER-COMPACT ONTWERP

De hypercompacte behuizing van deze units bevat alles wat nodig is voor de perfecte werking van de unit. Dankzij een uiterst zorgvuldig ontwerp, dat is gemaakt met de focus om de afmetingen van elk onderdeel te verkleinen en zo toch een perfecte werking te garanderen.

# 12HP ELEC, de ..2.0 met een geïntegreerde elektrische verwarming

Zoals bij alle warmtepompen heeft ook de ..2.0 te maken met afnemende prestaties wanneer de buitentemperatuur daalt. Soms is er behoefte aan een consistente verwarmingscapaciteit, juist bij extreem lage buitentemperaturen.

..2.0 ELEC, integreert (en vervangt dus niet) de warmtepomp met een 900W elektrische verwarming die automatisch ingrijpt bij lage buitentemperaturen. Hierdoor kan de ..2.0 ELEC een warmtecapaciteit leveren van minimaal 2 kW, zelfs bij buitentemperaturen tot  $-7^{\circ}\text{C}$  met een energieopname van 900W. Dit is extreem laag en volledig compatibel met standaard huishoudelijke stroomvoorzieningen. De ..2.0 ELEC kan zelfs bij erbarmelijke buitentemperaturen als een compleet verwarmingssysteem worden beschouwd.

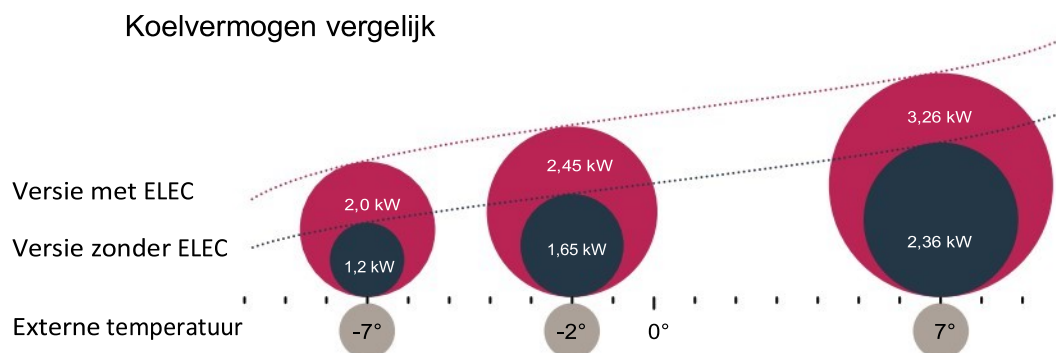



# ..2.0 + FCU

## De ..2.0 met geïntegreerde fancoil



### 162 MM GATEN

De buiten unit is vervangen door twee 162 mm gaten



### EENVOUDIGE INSTALLATIE

Monoblock airco zonder gedoe met koudemiddel tijdens de installatie



### DC INVERTER EN DUAL POWER

Maximale comfort, heel laag Verbruik en geruisloos



### OP AFSTAND TE BEDIENEN MET DE INNOVA APP



## Te gebruiken voor elk seizoen

De ..2.0 + FCU, combineert een airconditioning unit voor zomer en winter werking en een fancoil voor verwarming met warm water uit de installatie in één behuizing.

Wanneer u een conventionele radiator vervangt met deze unit, geniet u van alle comfort in de zomer als ook in de winter. De ..2.0 + FCU is eenvoudig te installeren en heeft slechts twee 162 mm gaten in de muur en eenvoudige aansluitingen op het bestaande waterverwarming systeem.

In de winter wordt de verwarming gegarandeerd door de werking van de warmtepomp; wanneer de buitentemperaturen dalen, ..2.0 + FCU combineert automatisch de warmtepomp werking met behulp van de fancoil. Hierdoor blijft de ingestelde temperatuur gegarandeerd. Bovendien, wanneer het echt héél koud wordt, kan de verwarmingsfunctie zo geprogrammeerd worden dat het systeem alleen gebruik maakt van warm tapwater.

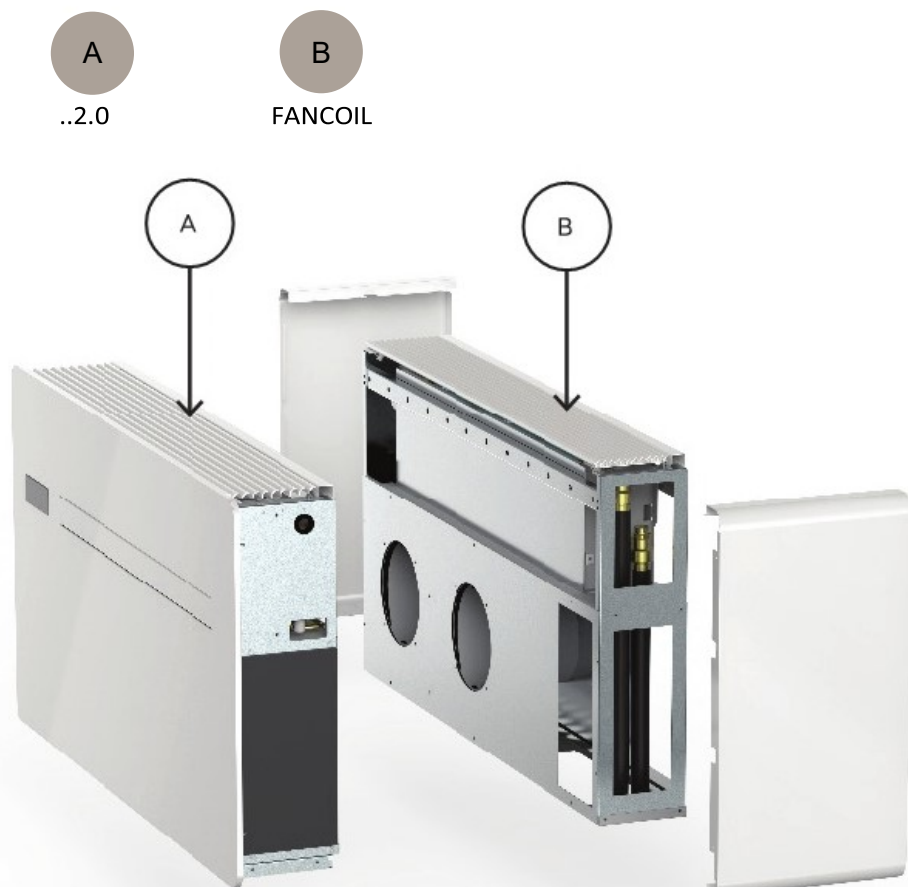

# ..2.0 H2O

## De water/lucht airconditioner



### WERKT OP WATER

Werkt met proces, grond of met een WHLP - lus systeem



### EENVOUDIGE INSTALLATIE

Monoblock airco zonder gedoe met koudemiddel tijdens de installatie



### DC INVERTER EN DUAL POWER

Maximale comfort, heel laag Verbruik en geruisloos



### OP AFSTAND TE BEDIENEN MET DE INNOVA APP



# Oplossing voor renovatie projecten

De ..2.0 H2O is werkelijk een innovatieve oplossing voor renovatie projecten. De ..2.0 H2O verwarmt en/of koelt volgens de behoeften van het seizoen waarbij de temperatuur van het water dat het systeem voed, stabiel blijft. Dit betekent dat men renovatie- en energetische renovatiewerken kan uitvoeren zonder het bestaande sanitair / leidingwerk te hoeven aanpakken.

## Hoge efficiency

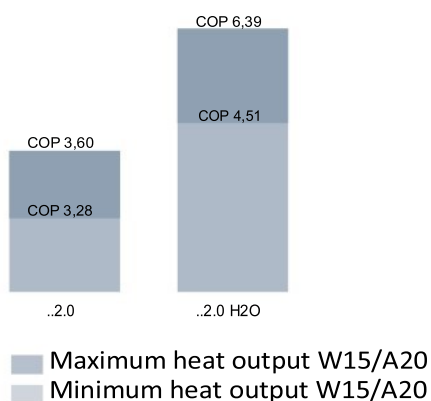

## Power range ..2.0 H2O

15 HP	•
12 HP	-
10 HP	-
9 HP	-
8 HP	-
	..2.0 H2O

## Verwarmen en koelen, geen probleem

..2.0 H2O is de ideale airconditioner in bepaalde huishoudelijke omgevingen zoals historische centra en in het algemeen voor de energie her kwalificatie van appartementen. Alleen wanneer het mogelijk is om de radiatoren te verwijderen en dezelfde leidingen te gebruiken om te verwarmen als ook te koelen in een waterlus systeem. De ..2.0 H2O wordt geïnstalleerd op een traditioneel "watercircuit" gevoed door een centrale warmtepomp.

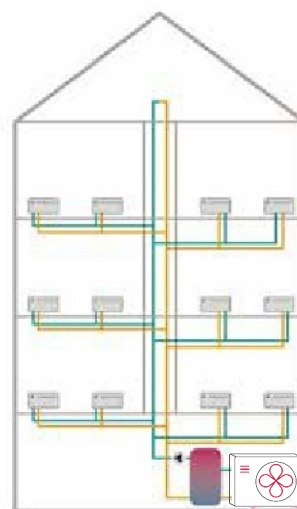



# ..2.0 VERTICAAL

De verticale versie van de ..2.0 is ideaal voor wanneer er te weinig ruimte is.



**162 MM GATEN**  
De buiten unit is vervangen door twee 162 mm gaten



**EENVOUDIGE INSTALLATIE**  
Monoblock airco zonder gedoe met koudemiddel tijdens de installatie



**DC INVERTER EN DUAL POWER**  
Maximale comfort, heel laag Verbruik en geruisloos



**OP AFSTAND TE BEDIENEN MET DE INNOVA APP**

# Super compact en zonder buitenunit

De verticale versie van de ..2.0 heeft een breedte van maar 500 mm maar heeft en behoud alle mogelijkheden van het horizontale model. Dit is de ideale oplossing voor ruimtes waar de horizontale versie niet geïnstalleerd kan worden. Denk hierbij aan tussen twee ramen of in een hoek van deze ruimte.

## Positionering

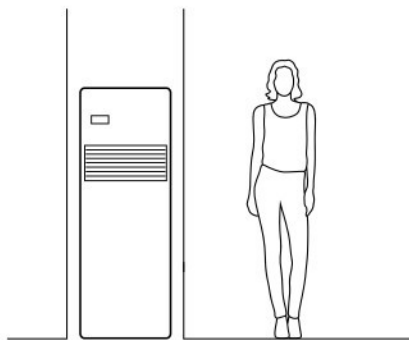

## Opwaartse luchtstroom



## ..3.0 Condens vernevelaar

Het afvoeren van het condensaat dat door airconditioningsystemen wordt uitgestoten, is soms een probleem. In veel gevallen werkt de ..2.0 met een afvoerleiding. Die voert het condensaat naar buiten.

In de ..3.0 wordt het condensaat opgevangen dat wordt geproduceerd door de airconditioning. In de ..3.0 unit Het condensaat wordt getransporteerd naar een innovatief Piëzo-elektrisch celsysteem. Dan wordt het verneveld en vervolgens naar buiten gedreven door een microventilator.

De [..3.0] wordt onder de [..2.0] gemonteerd met een gat van 80 mm in de muur.

Afmetingen	378 x 140 x 232 mm
Gewicht	4,8 kg
Condensaat	2 L/h
Kleur	mat wit RAL 9003
Input	16 mm gat aan de bovenkant
Output	80 mm gat aan de achterkant
Verbruik	Max 220 W
Energie behoefte	230 V
Onderdelen	10 cellen met piëzo-elektrische verstuiver Ventilator om condensaatstoom af te voeren Power pack 230 V - 48 V Drijver Stalen tank

Zonder ..3.0

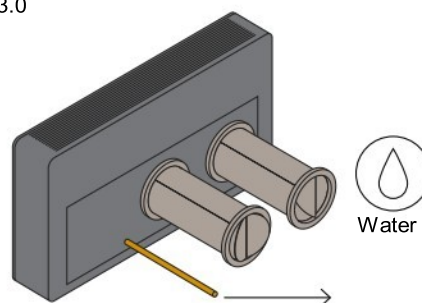

Met ..3.0

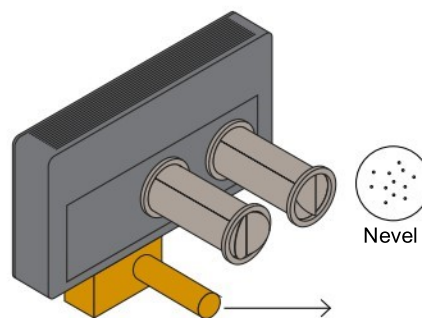

## Installatie kit voor zij in- en uitlaat

Airconditioners zonder buitenunit worden altijd op een buitenmuur geïnstalleerd om buitenlucht aan te kunnen trekken.

Soms is dit niet mogelijk, omdat de "buitenkant" zijdelings is ten opzichte van de muur waarop het apparaat wordt gemonteerd.

Met de installatie kit voor zij in- en uitlaat, die ingebouwd moet worden in de muur, wordt de luchtstroom zijdelings afgevoerd. Omdat u hiermee de luchtstromen van en naar de zijkant kunt verplaatsen, biedt deze optie u extra mogelijkheden om de ..2.0 unit te installeren.

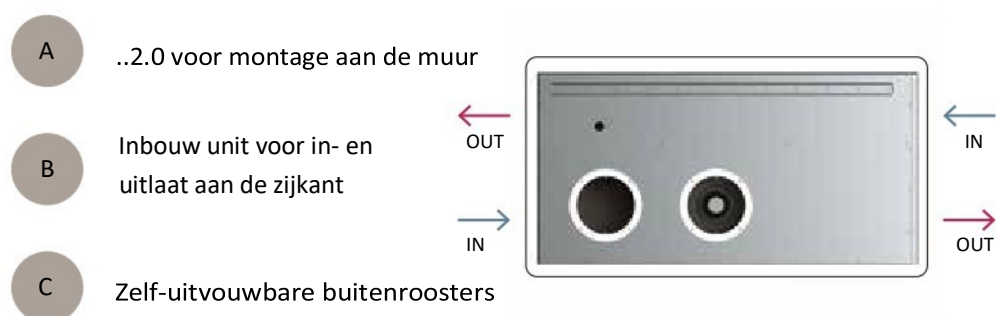

# InnovApp

## Configureer, manage en bedien alle INNOVA apparaten

Of het nu zomer of winter is. Of het nu gaat om een fan-coil of een hoog rendementsunit. Met InnovApp, de INNOVA-app, beheert u alle elementen van uw huissysteem met één vinger vanaf uw smartphone of tablet. Waar u zich ook bevindt.

De InnovApp-interface is eenvoudig en gebruiksvriendelijk. U kunt het aanpassen naar uw eigen smaak en behoefte, aangepaste scenario's maken en verschillende temperaturen instellen. Zo kunt u voor elke ruimte een eigen configuratie maken. U kunt elk detail programmeren voor de gewenste comfort in uw huis.

### Afstand- en lokaal management

Afstandsbediening - PC / Smartphone / Tablet



Lokaal - Butler



## Belangrijkste functies

- Overzicht en te bedienen, zowel op het apparaat als op afstand  
Het systeem kan worden bedient met een smartphone, tablet of een computer
- Zowel in de zomer als winter: gepersonaliseerde programmering  
U kunt verschillende programma's maken, bijvoorbeeld per seizoen
- Drie verschillende temperatuur niveau op het INNOVA fancoil netwerk  
Voor iedere ruimte of zone, is het mogelijk 3 verschillende "werk temperaturen" in te stellen. Deze kunnen op ieder moment worden aangepast.
- Wekelijkse programmering: Het is mogelijk om elke ruimte apart te programmeren
- Netwerk interface als op de PC  
De connectie met de webserver is hetzelfde als die van een normale computer zodra het netwerkcontact tussen de warmtepomp en de fancoils is volbracht
- Assistentie op afstand  
Met uw goedkeuring kan de ..2.0 automatisch inloggen in de INNOVA Cloud omgeving voor diagnostische doeleinden en voor assistentie, indien nodig.

### A WEKELIJKS SCHEMA



### B INSTELLINGEN VOOR WARM WATER IN HUIS



# Accessoires

## Kit externe roosters met vaste vinnen.

### Omschrijving:

Deze accessoire kan op verzoek geleverd worden ter vervanging van de standaard meegeleverde zelf-uitvouwbare buitenroosters. Kan in aluminium geleverd worden, onder meerprijs

### Codes

GB0738II voor ..2.0 wijdte 162 mm gaten  
GB1091II voor ..2.0 wijdte 202 mm gaten

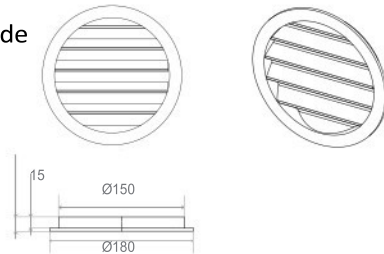

---

## Anti in-regenkit.

### Omschrijving

Een "dakje" voor boven de gaten in de muur. Te gebruiken voor muren waren geregeld de wind en/of regen vol op staat. Deze accessoire is op verzoek verkrijgbaar en toe te passen in combinatie met buitenroosters met vaste vinnen. Deze kit bestaat uit 2 "dakjes". 1 voor elk gat. Kleur: Wit RAL 9003.

### Functionaliteit:

Deze accessoire wordt boven de buitengril op de muur geplaatst. Op deze manier houdt het de wind en regen tegen.



### Codes

GB0739II voor ..2.0 horizontaal / verticaal en ..2.0+FCU

---

## Anti insectenrooster.

### Omschrijving

Deze kit bestaat uit:

- 1 metalen rooster van gaas
- 1 rooster van metaaldraad
- bevestigingsschroeven en pluggen

Deze accessoire wordt op verzoek geleverd en is te gebruiken in combinatie met buitenroosters met vasten vinnen.

### Functionaliteit:

Deze accessoire wordt op het buitenrooster geïnstalleerd en houdt op deze manier insecten en andere fijnmazige zaken buiten.

### Codes

GB0755II voor ..2.0 horizontaal / verticaal en ..2.0+FCU

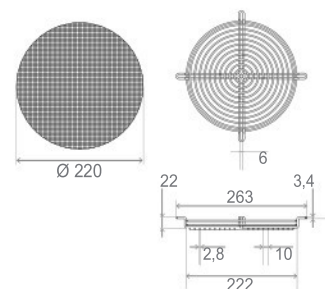



## Pre-installatie kit.

### Omschrijving:

Deze kit bestaat uit:

- 2 Buitenroosters voor luchtinlaat en –uitlaat, inclusief veren en kettingen (A)
- 6 schroeven en pluggen (B)
- Bevestigingsbeugel voor aan de muur (C)
- Een papieren voorbeeld om de juiste gaten te boren (F)
- 2 wandbuizen (H)
- Installatie gids (N)
- Flens voor de binnenmuur (O)

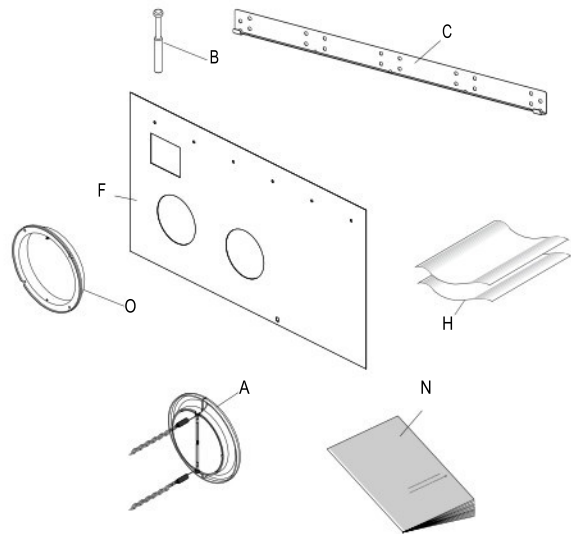

### Functionaliteit

Deze kit wordt gebruikt om je voor te bereiden op de installatie van de ..2.0. Hiermee zie je precies waar welke gaten komen te zitten. Al deze componenten zijn bijgesloten in de doos wanneer je de ..2.0 aankoopt.

### Codes

GB0671II voor ..2.0 horizontaal met 162 mm gaten  
GB1092II voor ..2.0 horizontaal met 202 mm gaten

---

## Installatiekit voor op een glazen wand.

### Omschrijving:

Deze kit bestaat uit:

- 1 esthetische achterkant, kleur wit: RAL 9003
- 2 vloerbevestigingsbeugels voor de ..2.0
- 1 plintafdekking voor de vloerbeugels, kleur wit: RAL 9003
- Schroeven en moeren

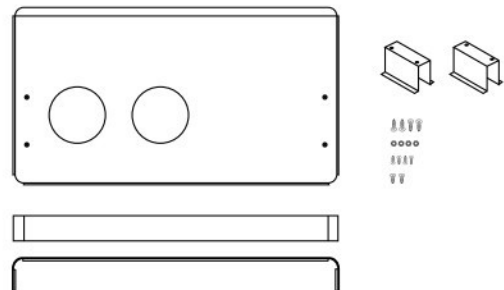

### Functionaliteit

Deze accessoire heeft een esthetische functie. Bijvoorbeeld wanneer deze achter een glazenwand wordt geplaatst.

### Codes

GB0740II voor ..2.0 horizontaal  
GB0742II voor ..2.0 H2O

---

## UV-C lampen set.

### Omschrijving

Luchtsterilisatie apparaat met UV-C lamp (1)

Alleen te gebruiken in combinatie met horizontale ..2.0 12 HP formaat

(1) Accessoires kunnen worden geïnstalleerd en getest in de fabriek

### Codes

GB1104II voor ..2.0 horizontaal

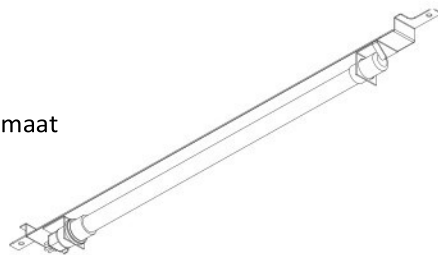

## Esthetische zij-afdekking voor de onderkant van de ..2.0.

### Omschrijving

De bodem is een gelakte en gegalvaniseerde plaat, in dezelfde kleur als de ..2.0.

### Functionaliteit

Deze accessoire heeft een esthetische functie, bijvoorbeeld wanneer de ..2.0 hoog aan de muur wordt bevestigd.

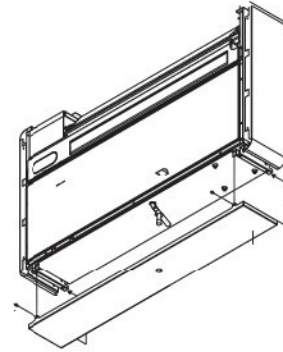

### Codes

GB0737II voor ..2.0 horizontaal en H20  
GB1105II voor ..2.0 MINI

---

## Modulerende ventiel set.

### Omschrijving

De modulerende klep verminderd het waterverbruik en vergroot het werkbereik van het warme water.

### Functionaliteit

Deze modulerende klep regelt het waterdebiet aan de hand van de inlaat temperatuur. Voorbeeld: als in de koelmodus de watertemperatuur <math><20^{\circ}</math> C is, reduceert de klep het debiet en houdt de unit de uitlaattemperatuur op (35°C) die een correcte condensatietemperatuur mogelijk maakt.

Wanneer de watertemperatuur in de verwarmingsmodus te hoog is, verlaagt de klep het debiet om een uitlaattemperatuur van 7 °C te verkrijgen.

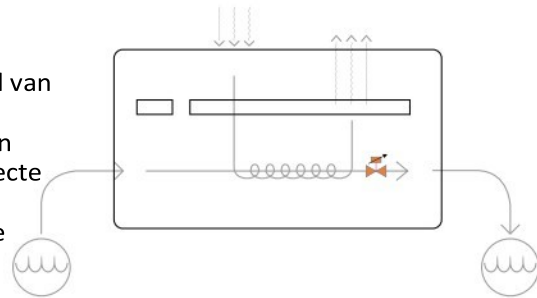

### Codes

GB1018II voor ..2.0 H20

---

## “Fresh Air” Kit met warmteterugwinning (WTW).

### Omschrijving

Deze kit bestaat uit:

- 1 “De Punctual” HRV met keramische warmte terugwin unit
- 1 elektrische box die in de ..2.0 geplaatst moet worden

### Functionaliteit

Deze kit maakt de ventilatie met terugwinning van warmte in de airco mogelijk, waardoor alles in één ruimte wordt gereduceerd. Het verversen van de lucht met buitenlucht, vindt plaats met een wisselende luchtstroom van 24 m<sup>3</sup>/uur.

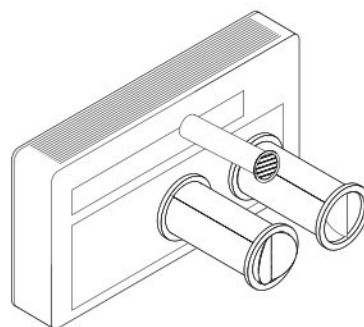

### Codes

GR0765II voor ..2.0 horizontaal



# Elektronische controllers voor ..2.0

Touchscreen display  
Standaard meegeleverd.

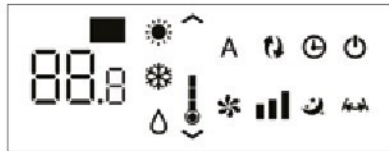

- Interface:
- Bediening door middel van aanraken
  - Modulerende ventilator snelheid
  - Wifi - verbinding

Functionaliteit: Alle modus instellingen, temperatuur en speciale functies  
Verschillende modi: Alleen koelen, alleen Ontvochtigen, alleen ventileren of alleen verwarmen.

Afstand bediening  
Standaard meegeleverd

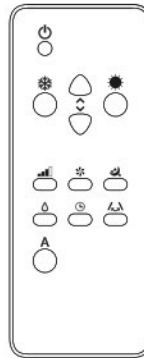

- Koelen, Verwarmen en of Ontvochtigen
- Nachtstand
- Instellen van de ventilatorsnelheid
- Mogelijkheid om een timer te zetten

---

## Smart Touch-wandbediening.

- Bediening via een aanraakscherm
- Modulatie ventilator snelheid
- Kabel lengte is 8 m
- Geïntegreerde Wifi



code:  
ECA031II



code:  
ECB031II

Eenvoudige bediening voor de basisfuncties en de unit instellingen

- Seizoen instellingen
- Temperatuur instellen
- Ventilator snelheid

N.B. niet beschikbaar voor 2.0+FCU en met 3.0 option

# Technisch datablad

			DC INVERTER								
Type			..2.0	..2.0 Mini	..2.0	..2.0 Verticaal	..2.0	..2.0 ELEC	..2.0 Verticaal	..2.0	2.0 H20
Modellen			8HP	9HP	10HP		12HP			15HP	15HP
<b>Koelvermogen (A 35°C; A 27°C)</b>											
Max. koelcapaciteit (Dual Power)	(1)	kW	-	2,35	2,64	2,60	3,10	3,10	3,11	3,50	3,60 (5)
Nom. Koelcapaciteit	(1)	kW	1,65	1,73	2,04	2,04	2,35	2,35	2,35	2,87	2,65 (5)
Min. koelcapaciteit	(1)	kW	-	0,70	0,83	0,81	0,92	0,92	0,92	1,40	1,30 (5)
Ontvochtigingscapaciteit		L/24h	0,7	0,7	0,8	0,8	0,9	0,9	0,9	1,2	1,3
Totaal opgenomen vermogen		kW	0,58	0,57	0,63	0,75	0,73	0,73	0,85	1,04	0,73 (5)
EER			2,84	3,01	3,24	2,72	3,22	3,22	2,75	2,74	4,32
Energie-efficiëntieklasse			A	A	A+	A	A+	A+	A	A	
<b>Verwarmingsvermogen (A 7°C / A 20°C)</b>											
Max. Verwarmingscapaciteit (Dual Power)	(3)	kW	-	2,40	2,64	2,64	3,05	3,05	3,05	3,50	3,84 (6)
Nom. Verwarmingscapaciteit	(3)	kW	1,70	1,71	2,10	2,10	2,36	2,36	2,36	2,75	2,80 (6)
Elektrisch verwarmingselement		kW	-	-	-	-	-	1,00	-	-	-
Min. verwarmingscapaciteit	(3)	kW	-	0,75	0,71	0,68	0,79	0,79	0,79	1,35	1,40 (6)
Totaal opgenomen vermogen	(3)	kW	0,55	0,54	0,64	0,67	0,72	0,72	0,75	0,88	0,72 (6)
COP			3,12	3,15	3,29	3,10	3,28	3,28	3,15	3,12	4,51
Energie klasse			A								
<b>Elektrische data</b>											
Totaal ingangsvermogen		kW	0,69	0,90	0,95	0,95	1,06	1,96	1,06	1,45	1,06
Max. Werkstroom		A	3,00	3,90	4,40	4,40	4,80	4,80	4,80	6,30	5,60
Voeding		V-F-Hz	230-1-50	230-1-50	230-1-50	230-1-50	230-1-50	230-1-50	230-1-50	230-1-50	230-1-50
<b>Algemene karakteristieken</b>											
Aantal ventilatie standen (snelheid)		Nr.	3	3	3	3	3	3	3	3	3
Luchtstroom Binnen / Buiten (Hoog)		m³/h	360 / 430	360 / 430	380 / 460	380 / 460	400 / 480	400 / 480	400 / 480	450 / 550	400
Luchtstroom Binnen / Buiten (Gemiddeld)		m³/h	300 / 360	300 / 360	310 / 380	310 / 380	320 / 390	320 / 390	320 / 390	350 / 460	320
Luchtstroom Binnen / Buiten (Laag)		m³/h	240 / 320	240 / 320	260 / 330	260 / 320	270 / 340	270 / 340	270 / 340	300 / 400	270
Type compressor			Roterend	Roterend DC Inverter	Roterend DC Inverter	Roterend DC Inverter	Roterend DC Inverter	Roterend DC Inverter	Roterend DC Inverter	Roterend DC Inverter	Roterend DC Inverter
<b>Geluidsgegevens</b>											
Nominaal Geluidsniveau	4	dB (A)	38	39	39	39	41	41	41	43	27
Minimale Geluidsniveau	4	dB (A)	29	27	26	26	27	27	27	29	41



DC INVERTER											
Type			..2.0	..2.0 Mini	..2.0	..2.0 Verticaal	..2.0	..2.0 ELEC	..2.0 Verticaal	..2.0	2.0 H20
Modellen			8HP	9HP	10HP		12HP		15HP	15HP	
<b>Koudemiddel aansluitingen</b>											
Koudemiddel			R410A	R290	R410A	R410A	R410A	R410A	R410A	R32	R410A
<b>Afmetingen en gewicht</b>											
Totale breedte		mm	1010	810	1010	500	1010	1010	500	1010	1010
Totale hoogte		mm	549	549	549	1398	549	549	1398	549	549
Totale diepte		mm	165	165	165	185	165	165	185	165	165
Netto gewicht		Kg	47,6	38	48,5	53,00	48,5	48,5	53,00	41	50
Diameter wandgaten		mm	162	162	162	162	162	162	162	202	-
Afstand tussen wandgaten		mm	293	210	293	293	293	293	293	293	-
<b>Totale Verwarmingscapaciteit FCU</b>											
Max. Verwarmingscapaciteit 70°C		kW	1,9	-	1,9	-	1,9	-	-	-	-
Doorstroom capaciteit		L/h	364	-	364	-	364	-	-	-	-
Waterdruk verlies		KPa	10	-	10	-	10	-	-	-	-
Water Aansluitingen		EK	3/4"	-	3/4"	-	3/4"	-	-	-	-
Totale breedte		mm	1010	-	1010	-	1010	-	-	-	-
Totale hoogte		mm	549	-	549	-	549	-	-	-	-
Totale diepte		mm	308	-	308	-	308	-	-	-	-

(1) Buitenluchttemperatuur 35°C, relatieve vochtigheid 50%. Omgevingstemperatuur 27°C; relatieve vochtigheid 50%. Prestaties volgens EN 14511

(2) Energieclassificatie volgens richtlijn 626/2011

(3) Buitenluchttemperatuur 7°C; relatieve vochtigheid 72% / Omgevingstemperatuur 20°C, relatieve vochtigheid 28% / Prestaties volgens UNI 13141-7

(4) Geluidsdruk aan systeemzijde gemeten in semi-echovrije kamer op een afstand van 2 meter

(5) Watertemperatuur in/uit 30 / 35 °C / Kamertemperatuur 27°C; relatieve vochtigheid 50% / Prestaties volgens EN 14511

(6) Watertemperatuur in/uit 15 / 10 °C / Omgevingstemperatuur 20°C , relatieve vochtigheid 28% / Prestaties volgens EN 14511

Operationele limieten:

Min. koeltemperatuur T omgeving 18°C / T extern -5°C

Maximaal koeltemperatuur T omgeving 32°C / T extern 43°C

Min. verwarmingstemperatuur T omgeving 5°C / T extern -10 °C

Maximaal verwarmingstemperatuur T omgeving 25°C / T extern 18°C

Bedrijfslimieten voor ..2.0 H2O:

Min verwarmingsbrontemperatuur 10°C met min uitgangstemperatuur 7°C

Maximaal brontemperatuur in verwarmingsmodus 25°C

Min. brontemperatuur in koelmodus 20°C

Maximaal brontemperatuur in koelmodus 40°C









.2.0



#### CREDITS

Product ontwerper

Luca Papini

Art Direction & Grafisch

OSMO-ONTWERP

Fotografie

Ottavio Tomasini

Speciale dank aan:

Akira Nishikawa



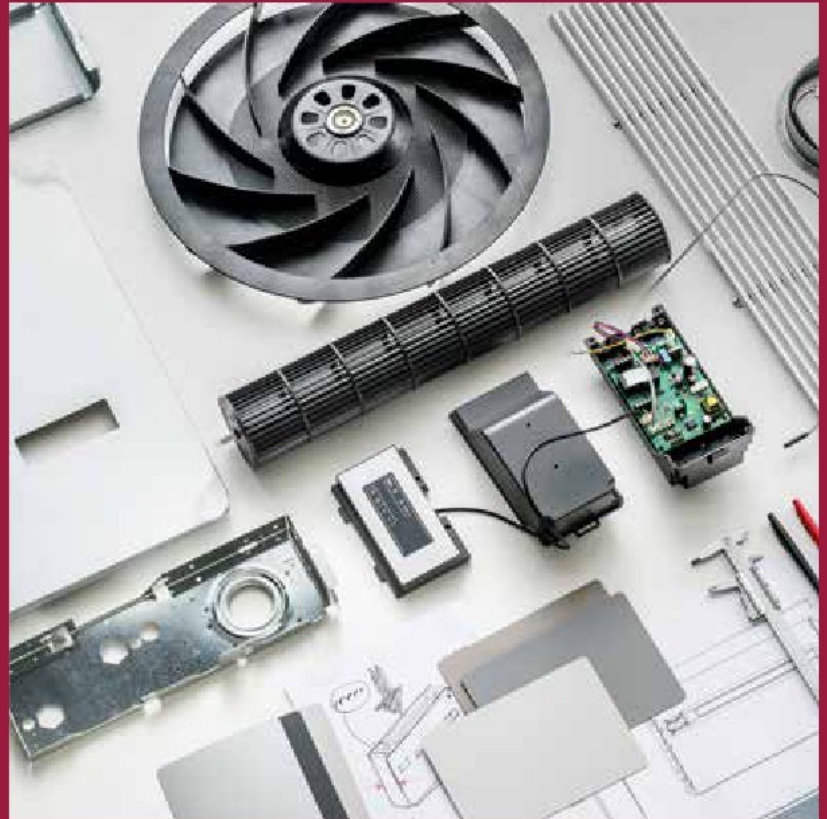

INNOVA zet ideeën om in  
slimme producten.





innova

**INSTALLTEK B.V.**  
Gooilandseweg 2  
1381 HR Weesp  
The Netherlands  
T +088 004 76 00  
E [info@installtek.nl](mailto:info@installtek.nl)  
[www.installtek.nl](http://www.installtek.nl)

